

Contact:

regatta@swiss-laser.org
president@swiss-laser.org



Recommandations pour l'organisation d'une régata ILCA

Pour chaque régata de CSP ou CS, un délégué de la SLA sera désigné et représentera l'association et ses membres auprès du comité d'organisation de la régata. Il sera la personne de référence pour régler toute question concernant les règles de la classe

Organisation générale :**Important :**

- Places à terre et parking réservés aux concurrents
- Rampe(s) de mise à l'eau
- Liste d'adresses des possibilités d'hébergement (camping, dortoirs, B&B, Auberge de jeunesse, hôtels)

Si possible :

- Vestiaires et douches
- Possibilité de ravitaillement à terre
- Le samedi soir, un souper organisé par le club

Jury :

- Un jury compétent avec des juges sur l'eau capables de gérer l'Annexe P des Règles de Course à la Voile (RCV).

Prix de régata :

- Prix au libre choix et à charge du club organisateur
- Prix souvenir pour tous
- Prix individuels (par ex. 1er ; 2ème ; 3ème)
- Classement par classe : ILCA 7 (anciennement Standard), ILCA 6 (anciennement Radial), ILCA 4 (anciennement 4.7)
- Classement final publié dès la remise des prix sur le site web du club via Manage2sail

Programme type :

- Coach meeting : premier jour à 13:15 (si nécessaire)
- Skipper meeting : premier jour à 13:30
- Premier départ possible : premier jour à 14:00
- Dernier départ possible : dernier jour à 15:30

Inscriptions :

- Inscriptions des concurrents doivent se faire sur la plateforme manage2sail.com
- Finance d'inscription habituelle pour un CSP :
 - Junior CHF 30.-
 - Senior CHF 40.-
- Inscriptions tardives : surtaxe de CHF 10.-
- L'identifiant World Sailing - Sailor ID (anciennement ISAF ID) de chaque concurrent devra figurer sur le classement final à côté du nom du navigateur
- Inscriptions possibles jusqu'au premier briefing
- Lors de la confirmation d'inscription sur place, les documents suivants seront contrôlés :
 - Preuve de conformité du bateau aux règles de classe (plaque World Sailing ou ILCA dans le cockpit)
 - Carte de membre Swiss Sailing

Anforderungsprofil zur Durchführung einer ILCA Regatta

Für jede PM-Regatta oder SM wird jemand von der SLA delegiert, um bei Unstimmigkeiten oder Fragen, die die Klassenregeln betreffen, die SLA gegenüber den Veranstaltern zu vertreten.

Umfeld/Soziales :**Wichtig :**

- Boots- und Parkplätze für Teilnehmer
 - Einwasserungsrampe(-n)
 - Unterkunftsmöglichkeiten bekannt geben (Camping, Gruppenunterkünfte, Hotels, Jugendherbergen, B&B)
- Erwünscht :**
- Garderoben, Duschen
 - Verpflegungsmöglichkeit an Land
 - Samstag Abend : Nachtessen vom Club organisiert

Schiedsrichter :

- Jury mit Schiedsrichtern auf dem Wasser, die kompetent bez. Anhang P von Wettfahrtregeln Segeln bestrafen können.

Regatta Preise :

- Preise zur freien Wahl und zu Lasten der Veranstalter
- Erinnerungspreise für alle
- Individuelle Preise für die 3 Erstklassierten
- Ranglisten klassenweise: ILCA 7 (früher Standard), ILCA 6 (früher Radial), ILCA 4 (früher:4.7)
- Schlussklassenliste zuhanden der Rangverkündigung und auf der Webseite des Veranstalters via Manage2sail

Programm :

- Coach-Meeting erster Tag : 13.15 (falls nötig)
- Skipper-Meeting erster Tag : 13.30
- 1. Start am ersten Tag : 14.00
- Letzte Startmöglichkeit am letzten Tag : 15.30

Anmeldungen :

- Teilnehmer müssen sich auf der Plattform manage2sail.com registrieren
- Übliche Einschreibgebühr für PM-Regatten :
 - Junioren CHF 30.-
 - Senioren CHF 40.-
- Zuschlag bei Nachmeldungen : CHF 10.-
- Die World Sailing - Sailor ID (früher ISAF ID) jedes Teilnehmers soll auf der Rangliste neben dem Namen des Seglers erscheinen
- Nachmeldungen bis zum ersten Briefing möglich
- Beim Einschreiben vor Ort werden folgende Dokumente kontrolliert :
 - Nachweis der Übereinstimmung des Bootes mit den Klassenregeln (World Sailing oder ILCA Plaque)
 - Swiss Sailing-Mitgliederkarte

Contact:

regatta@swiss-laser.org
president@swiss-laser.org



- Certificat de publicité de Swiss Sailing
- Attestation d'assurance RC valable en compétition
- Carte de membre EurILCA
- Si un concurrent n'est pas en mesure de présenter sa carte de membre EurILCA, ses coordonnées (nom, prénom, adresse postale, adresse email) seront communiquées au secrétariat de la SLA [secretariat@swiss-laser.org]
- Un représentant de la classe sera présent lors des inscriptions aux Championnats de Suisse (éventuellement à certains CSP) pour faire connaître l'association ainsi que pour le contrôle des cartes de membre. Merci de l'introduire auprès du comité d'organisation et de lui accorder une place assise à la table des inscriptions

Avis de Course (NoR) / Instructions de Course (SI) :

- Les documents standards de Swiss Sailing en deux langues (anglais + langue du lieu du championnat) doivent être utilisés pour la rédaction des NoR et des SI. Se référer au guide pour l'établissement de ce document
- Dans les NoR, et dans les SI, mentionner que les règles de l'annexe P s'appliquent
- Temps limite / temps cible, à mentionner dans les SI
 - temps limite : 60 minutes
 - temps limite à la 1ère marque : 15 minutes
 - temps cible : 45 minutes

Procédure de départ :

- Ordre de départ : ILCA 7 – ILCA 6 – ILCA 4, départ toutes les 5 minutes
- Si moins de 5 bateaux inscrits dans une classe, possibilité de départ avec une autre classe
- En cas de rappel général, l'ordre de départ reste inchangé
- Au cas où la ligne de départ est mal orientée, ou si le vent tourne de plus de 10-15 degrés pendant la procédure, il est préférable d'interrompre la procédure de départ et de repositionner la ligne. Cela évite départs prématurés et rappels
- Recommandation pour les départs :
 - Pour chaque classe, dès le premier départ, Règle 30.3 pavillon «U» (uniform).
 - Immédiatement après un rappel général, Règle 30.4 pavillon «NOIR» (black flag), sauf si un rappel général est dû à une variation de la direction du vent au moment du départ. Dans ce cas, reprendre la procédure sous pavillon «U»

Parcours de régate :

- Parcours, distances approximatives en annexe

- Swiss Sailing Werbebestätigung
- Haftpflichtversicherungsnachweis
- EurILCA-Mitgliederkarte
- Wenn ein Teilnehmer keine EurILCA-Mitgliederkarte vorweisen kann, sind seine Personalangaben (Name, Vorname, Wohnadresse, email-Adresse) dem SLA-Sekretariat zu melden [secretariat@swiss-laser.org]
- An SM (evtl. auch bei einigen PM-Regatten) ist eine SLA-Vertretung bei der Einschreibung anwesend zur Bekanntmachung der SLA und zur Kontrolle der Mitgliederkarten. Diese Person begrüsst eine Unterstützung durch das Organisationskomitee und einen Sitzplatz am Ort der Einschreibung zur Kartenkontrolle

Ausschreibung (NoR) / Segelanweisungen (SI) :

- NoR und SI müssen die Standard dokumente von Swiss Sailing in zwei Sprachen (Englisch + Sprache des Austragungsortes) verwendet werden. Bitte beachten Sie die Anleitung zur Erstellung dieses Dokuments
- In den NOR und den SI ist daran zu erinnern, dass Anhang P angewendet wird
 - Maximale/angestrebte Laufzeiten in den SI angeben
 - Maximalzeit : 60 min.
 - Maximalzeit bis zur 1. Bahnmarke : 15 min
 - Anzustrebende Laufzeit : 45 min.

Startprozedere :

- Startreihenfolge : ILCA 7 – ILCA 6 – ILCA 4 : 5 min. Startintervall
- Bei weniger als 5 Booten in einer Klasse ist ein gemeinsamer Start mit einer anderen Klasse möglich
- Bei einem allgemeinen Rückruf bleibt die Startreihenfolge unverändert
- Wenn die Startlinie schlecht ausgerichtet ist oder der Wind kurz vor dem Start mehr als 10-15 Grad dreht, ist ein Startunterbruch und eine Neuausrichtung der Startlinie vorzuziehen. Dies verhindert Massenfrühstarts und Rückrufe.
- Empfehlungen für jede Start:
 - Für jede Klasse, ab 1. Start, Regel 30.3 mit «U» Flagge
 - Unmittelbar nach einem allgemeinen Rückruf, Regel 30.4 «schwarze» Flagge (black flag), ausser wenn der allgemeine Rückruf die Folge einer Winddrehung während des Startprozederes ist. In dem Fall Neustart mit Flagge «U»

Kurs :

- Segelkurse, Richtdistanzen und Ausrichtung siehe Anhang

Contact:

regatta@swiss-laser.org
president@swiss-laser.org



Par vent faible ou instable :

- Dans toute la mesure du possible, ne lancer une course que par vent stable et conditions équitables sur l'ensemble du parcours
- Par vent instable, en cas de variation de la direction du vent de plus de 30 degrés, avant que la tête de la flotte n'ait atteint les 2/3 du bord de près après le départ : annuler la course
- Prenez connaissances des recommandations 2021 de World Sailing (<https://www.acvl.ch/wp-content/uploads/2021/03/Race-Management-Policies-Fleet-Racing.pdf>)

Bei wenig Wind :

- Wenn irgendwie möglich, nur Läufe bei stabilem Wind und regulären Verhältnissen während des ganzen Laufes segeln
- Bei unregelmässigem Wind und Winddrehern von mehr als 30 Grad ist der Lauf zu annullieren, bevor die Spitze des Feldes 2/3 der Distanz zur ersten Luv-Boje erreicht hat.
- Beachten Sie die 2021 World Sailing Empfehlungen (<https://www.acvl.ch/wp-content/uploads/2021/03/Race-Management-Policies-Fleet-Racing.pdf>)

Parcours type / Kursarten:

1. Parcours « up and down » / Bananenkurs

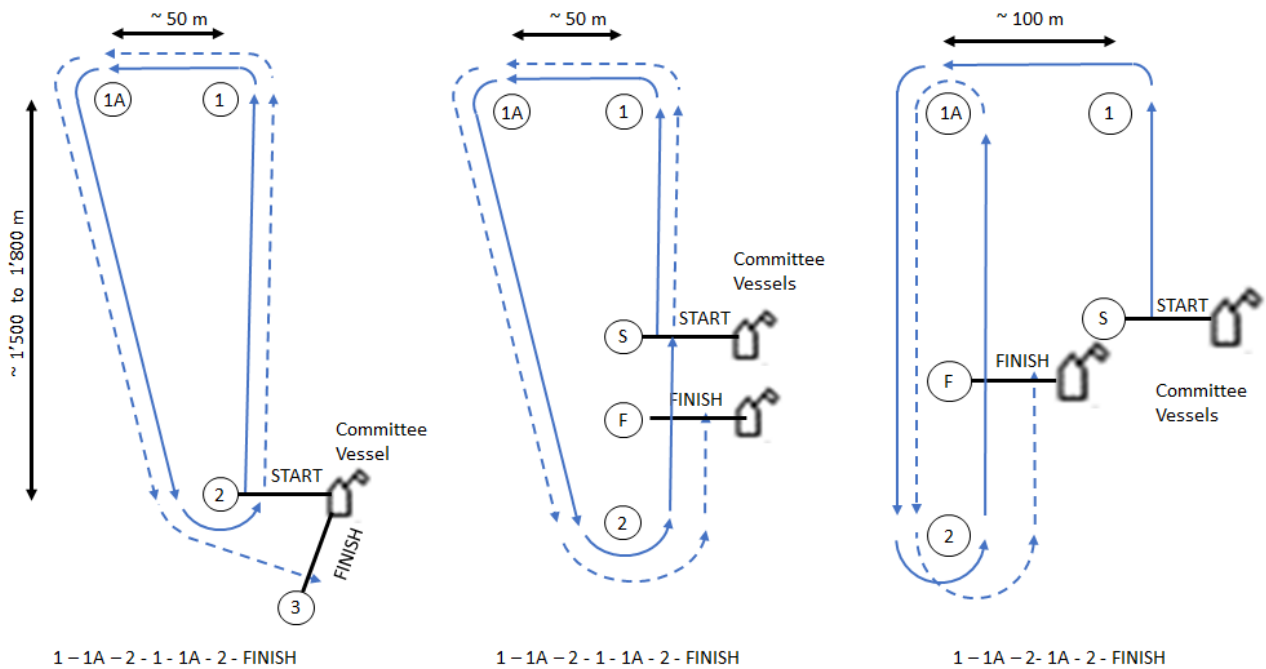

2. Parcours officiel ILCA / offizieller ILCA-Kurs

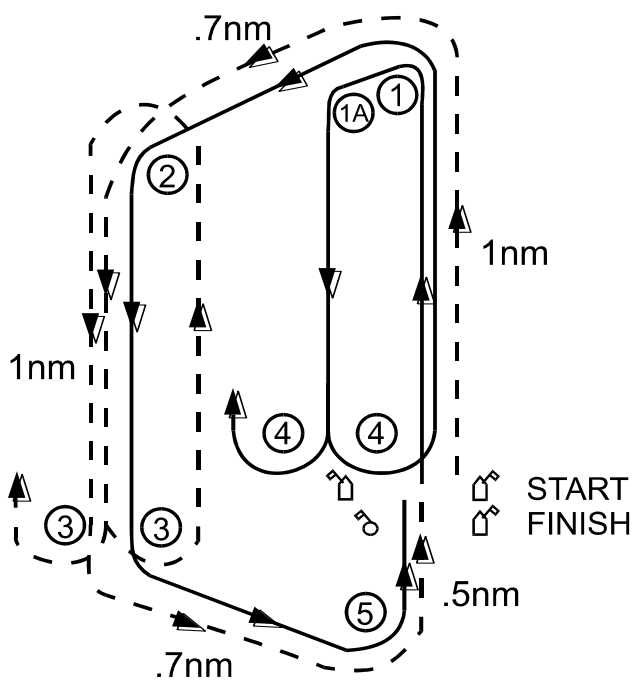

Outer (1st start/3rd start, if applicable):

1, 2, 3, 2, 3, 5, FINISH

Inner (2nd start/4th start, if applicable):

1, 1A, 4, 1, 2, 3, 5, FINISH

Approximate distances in nautical miles